

YZL-N-4308	
尺寸: 长x宽[mm]	43x8
重量[g]	8
行程[mm]	10
最大推力[N]	>0.8
最大速度[mm/s]	>10
扫描范围[μm]	>4
开环分辨率[nm]	<1

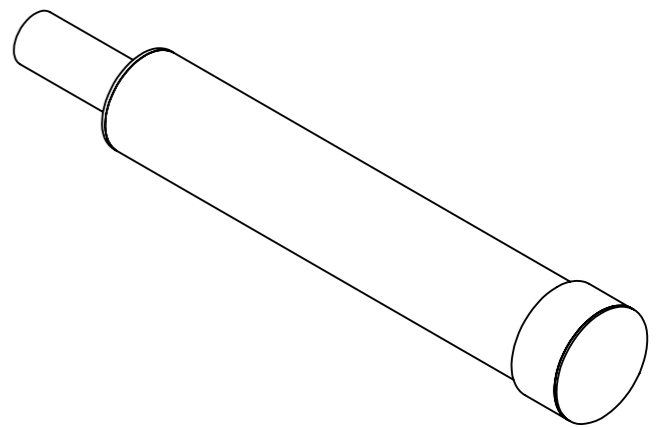
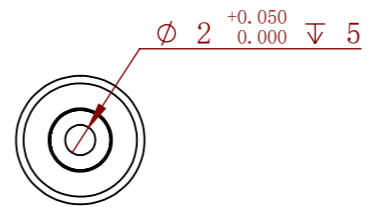
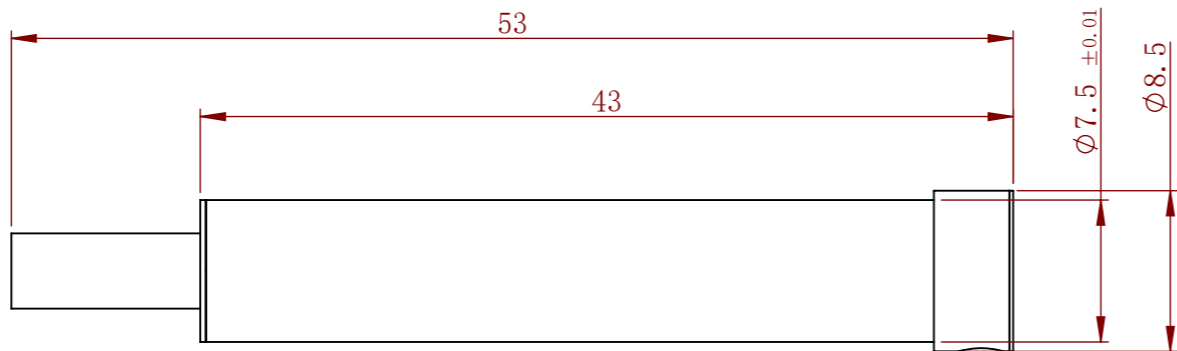

M-NANOX

纳米直线伸缩电机

重量: 8g

YZL-N-4308

投影法:

比例
2:1

A3

页码
1/1